

## Ø5mm LED-Leisten liegend

## Ø5mm LED-Arrays horizontal

### Allgemeine Hinweise und Technische Daten

Allgemeine Hinweise und technische Daten: siehe Seite 4  
Technische Daten LED's: siehe Seite 65/66

### General Remarks and Technical Data

General remarks and technical data: see page 4  
Technical data LEDs: see page 65/66

### Spezifische Technische Daten

Gehäusewerkstoff: PC UL94 schwarz

### Specific Technical Data

Housing Material: PC UL94 black



4-fach · 4 fold

Farbe · Color	LED-Type	Art.-Nr.
<span style="color: red;">■</span> bright red	A5	RTZ 5400 R
<span style="color: yellow;">■</span> yellow	A7	RTZ 5400 Y
<span style="color: green;">■</span> green	A8	RTZ 5400 G

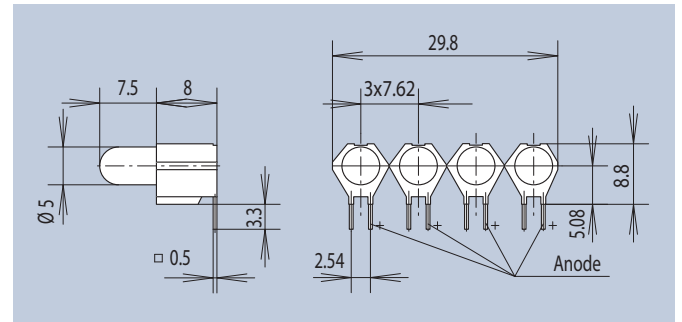

## Ø5mm LED-Leisten stehend

## Ø5mm LED-Arrays vertical

Die Leisten sind mit Sollbruchstellen zwischen den Einzelelementen versehen und können auch vom Anwender leicht vereinzelt werden. Dadurch sind beliebige Farbarrangierungen möglich. Die Leisten sind liegend und stehend (siehe auch Art. 2633 Seite 28) lieferbar.

The arrays have predetermined breaking points between the individual elements and can easily be split by the user. This allows unlimited colors for installation in series. The arrays can be supplied both in horizontal and in vertical versions (see 2633 on page 28 too).

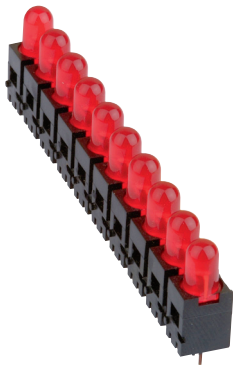

10-fach · 10 fold

Farbe · Color	LED-Type	Art.-Nr.
<span style="color: red;">■</span> bright red	A5	2633.1120
<span style="color: yellow;">■</span> yellow	A7	2633.1170
<span style="color: green;">■</span> green	A8	2633.1180

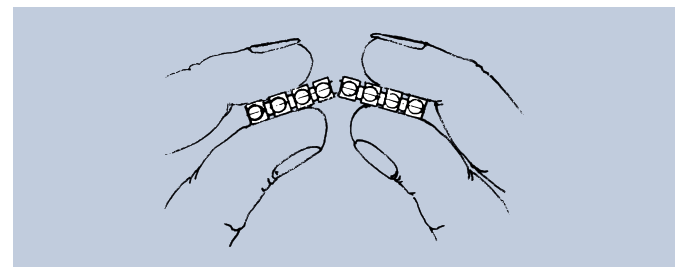
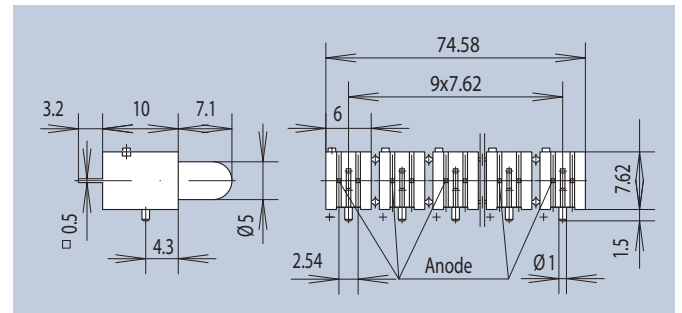

Handhabung für Bruchteilung 2633... · Handling for breaking 2633...